

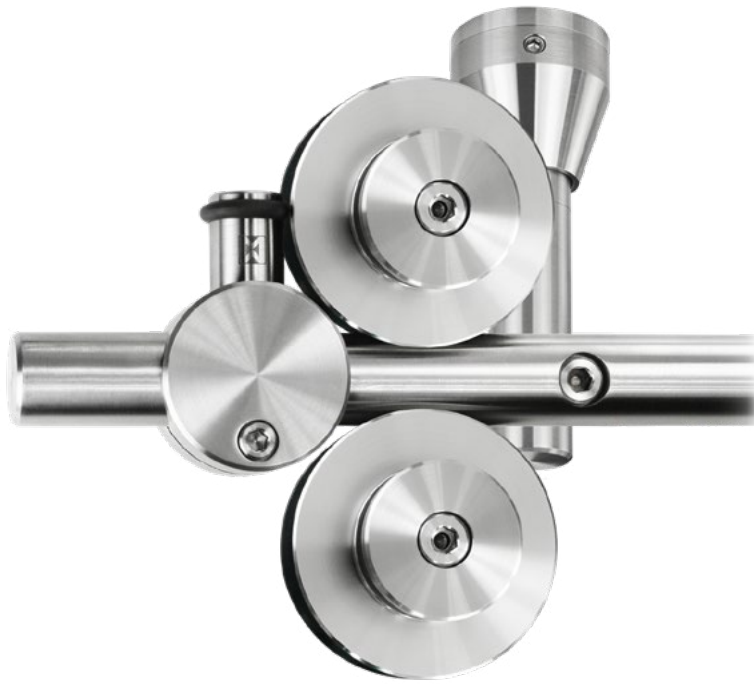

MWE SCHIEBETÜR TWIN

ST.1011.TW





TWIN ST.1011.TW

Das Modell Twin wurde von MWE speziell für raumhohe Türelemente entwickelt. Die beiden übereinander angeordneten Laufrollen bestimmen die unverwechselbare Optik dieses Systems. In Kombination mit dem höhenverstellbaren Deckenhalter ST.5001 und dem ST.5003 lassen sich Schiebetüren auch ohne bauseits vorhandenen Sturz installieren.

Technische Details:

Sie finden weitere Infos und Technische Details zu diesem Produkt auf www.mwe-tuersysteme.de

Mehr über MWE und alle Produkte auf www.mwe.de

Übersicht:

- + System speziell für raumhohe Türelemente
- + verschiedene Deckenhalter lieferbar
- + Auch für Montage an Wand geeignet
- + Hervorragende Laufeigenschaften durch Laufschiene aus Vollmaterial
- + Geeignet für Türblätter aus Glas, Holz, Metall und Kunststoff
- + Türblattgewicht bis 135 kg

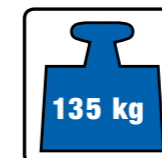
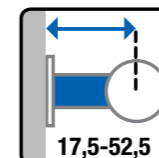

Technische Highlights bei Twin Schiebetüren mit oben laufenden Rollwagen

Das **System Twin** verfügt im Glaspunkthalter über einen **Glasexzentereinsatz**.

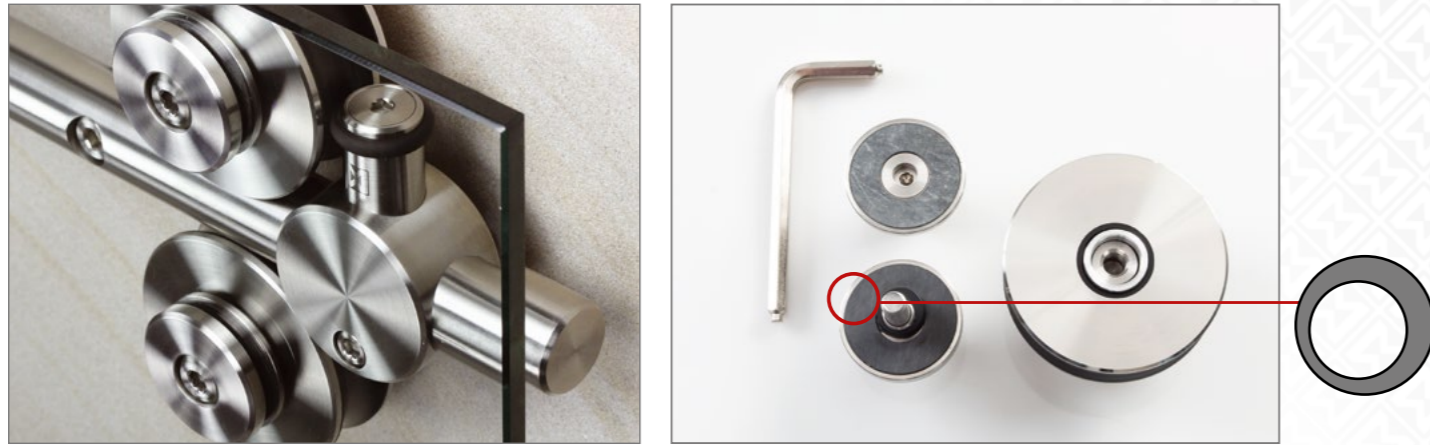

Durch das Drehen der Kunststoffhülse kann man die Höhe um +/- 1,5 mm einstellen.

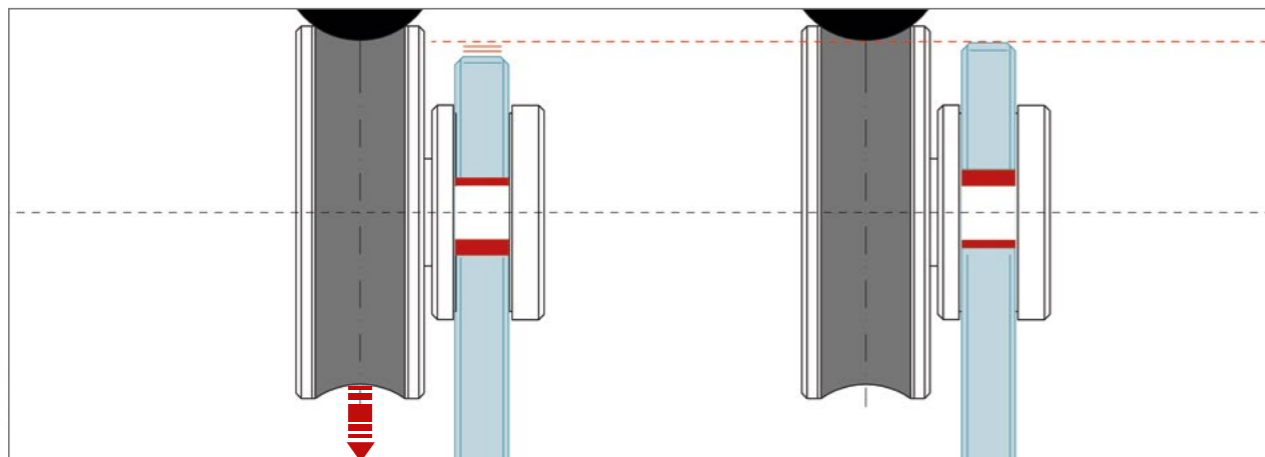

Durch die Größe des Türblattes erreicht man trotz des eigentlich sehr geringen Verstellbereiches über die Kunststoffhülse eine gute Einstellbarkeit der Türblattkanten bzw. Wandabschlüsse.

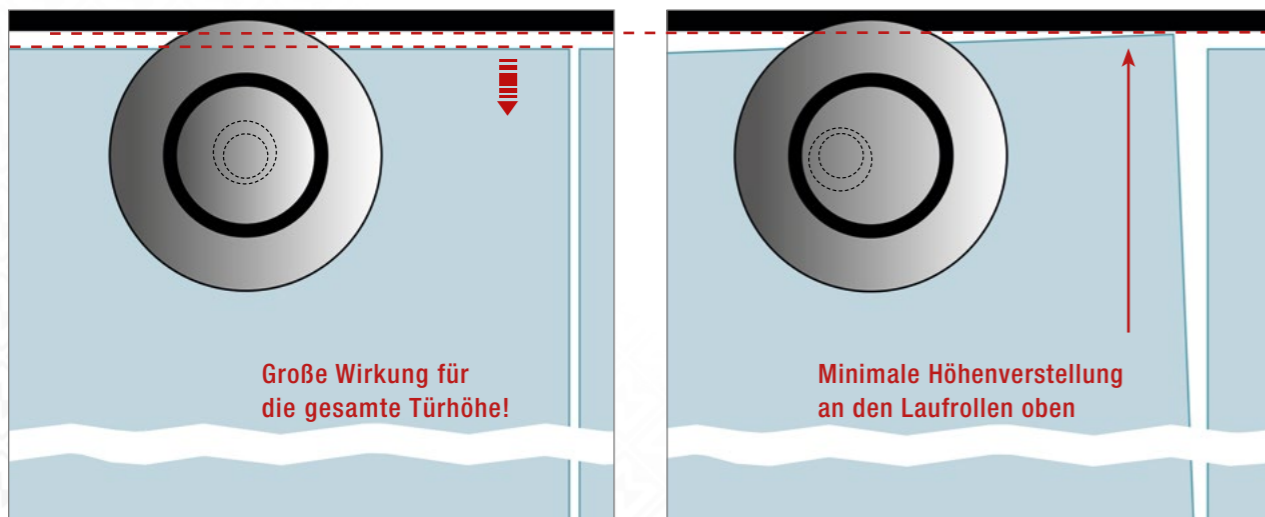

LAUFSCHIENEN AUS MASSIVEM EDELSTAHL

- + Nahezu geräuschloser Lauf, Vollmaterial erzeugt keine Resonanzen
- + Hohe Belastbarkeit der gesamten Konstruktion (z. B. bei Trennwänden, Glaskabinen, Oberlichtern)

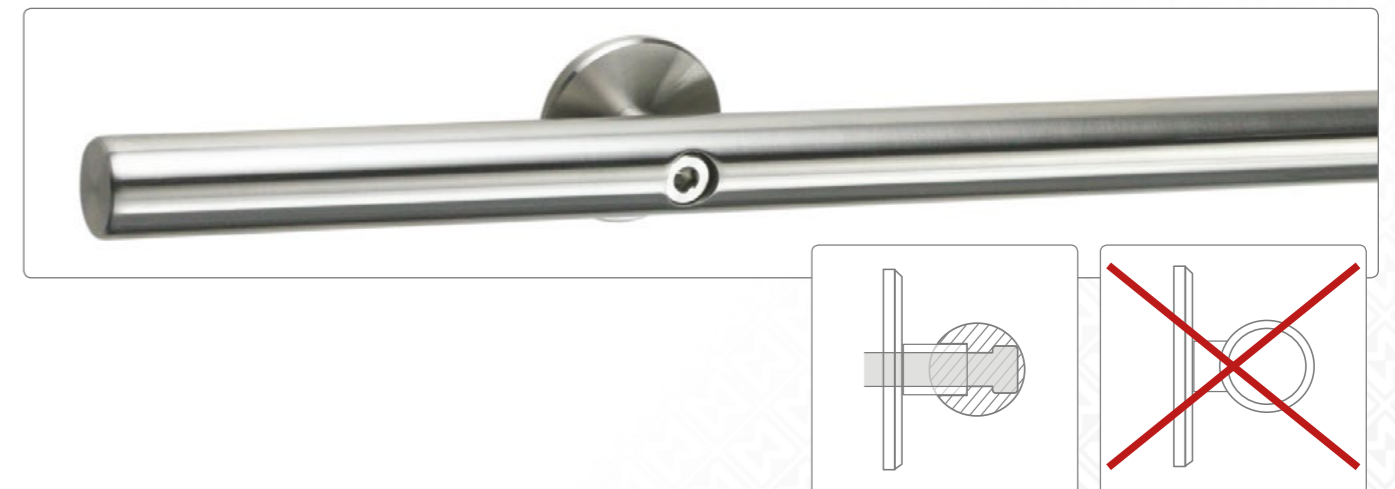



Für die Schiebetürsysteme: ProTec, Klassik, Supra, Twin, Duplex, Duplex S, Vario, Spider und Chronos – inkl. Bohrungen



Für die Schiebetürsysteme: ProTec, Klassik, Supra, Duplex, Duplex S, Twin, Spider und Chronos



Mit Winkelverstellmöglichkeit!



Für Ø 25 mm Laufschiene

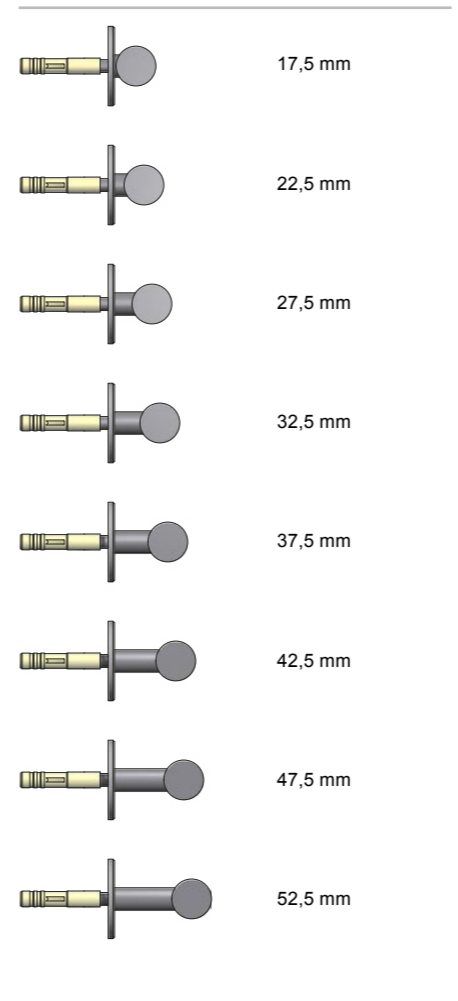
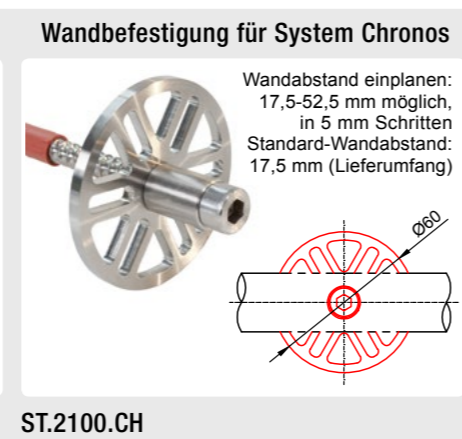
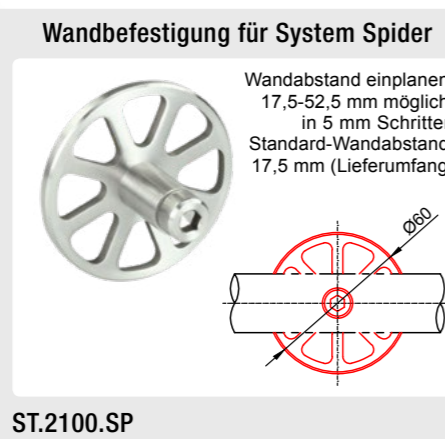
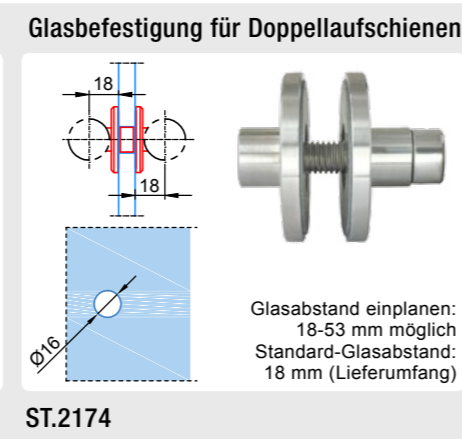
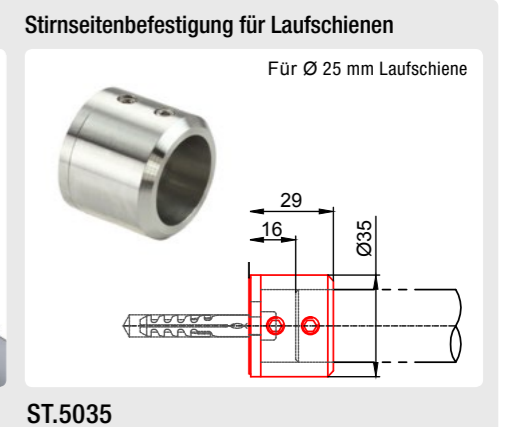

Unterschiedliche Wandabstandshülsen zum Ausgleich von z. B. Sockelleisten oder Zargen in 5-mm-Schritten lieferbar!

Wandabstand einplanen!
Standard-Wandabstand 17,5 mm (Lieferumfang)
17,5-52,5 mm möglich

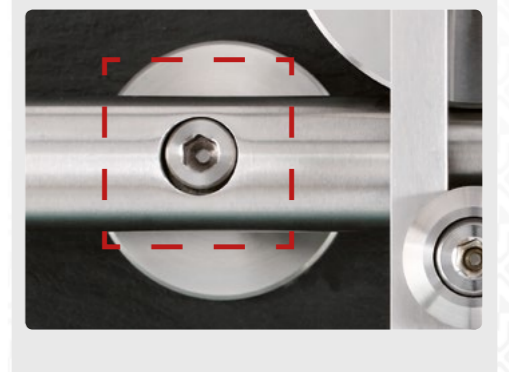
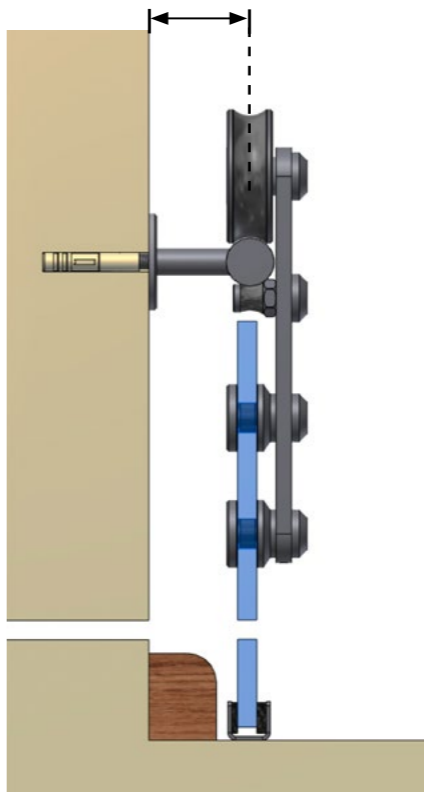





MWE Edelstahlmanufaktur GmbH
Am Steinbusch 7 | D-48351 Everswinkel
Fon: +49 25 82-99 60-0
Fax: +49 25 82-99 60-128
E-Mail: info@mwe.de